

ARITCO 7000

Dźwig platformowy pionowy z szybem samonośnym o napędzie śrubowym

Wytyczne instalacyjne



Aritco 7000
Prime collection



Siły dźwigu oddziałujące na budynek

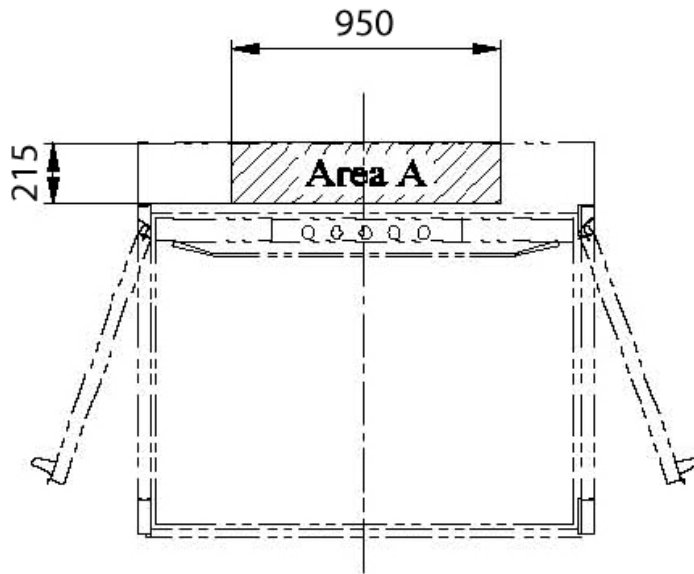

Maksymalna siła F i nacisk P na obszar „A” jako funkcja drogi jazdy dźwigu – odnosi się tylko do przypadku, gdy maks. obciążenie platformy wynosi 400 kg

Droga jazdy (m)	F (kN)	P (kN/m ²)
1	8,0	38,0
2	8,5	41,5
3	9,2	45,0
4	10,0	48,5
5	11,0	52,0
6	11,5	55,5
7	12,0	59,0
8	13,0	62,5
9	13,4	66,0

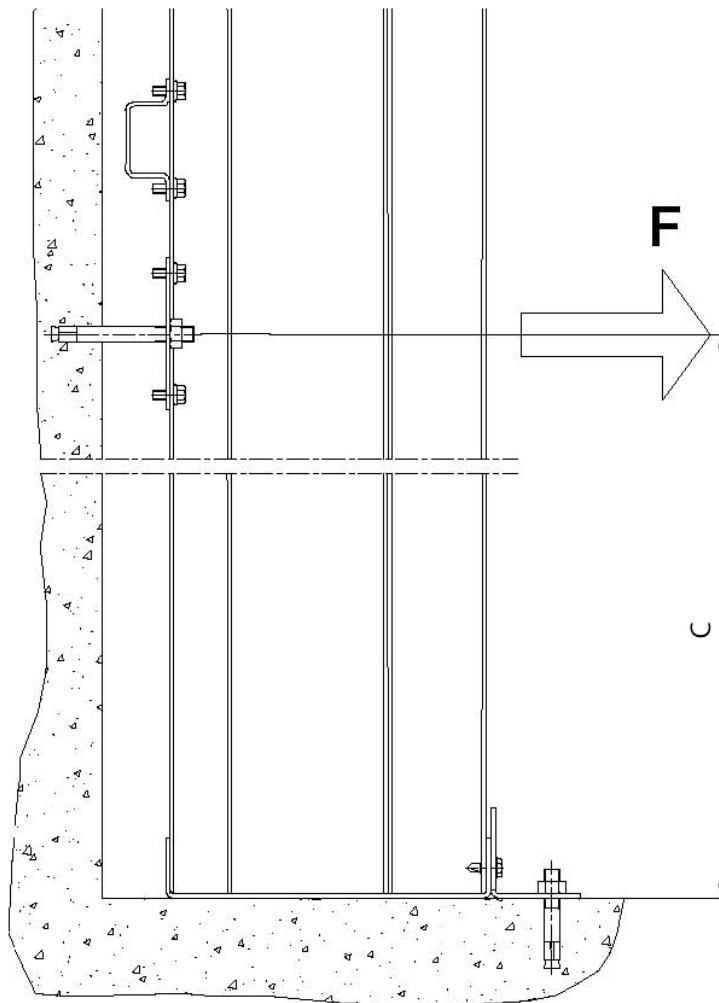

Siła działająca na mocowanie konstrukcji nośnej (masztu) do ściany

C = wysokość od podłogi do najwyższego mocowania do ściany. Maksymalna odległość pomiędzy dwoma mocowaniami, od podłogi do najniższego mocowania wynosi 4,0 m. Minimalna odległość między dwoma mocowaniami, od podłogi do najwyższego mocowania, wynosi 2,0 m.

C (m)	F (kN) Udźwig 400 kg	F (kN) Udźwig 630 kg
2	1,5	2,2
3	1,0	1,5
4	0,8	1,1
5	0,6	0,9
6	0,5	0,7
7	0,4	0,6
8	0,4	0,5
9	0,3	0,5
10	0,3	0,4

Schemat zasilania dźwigu platformowego

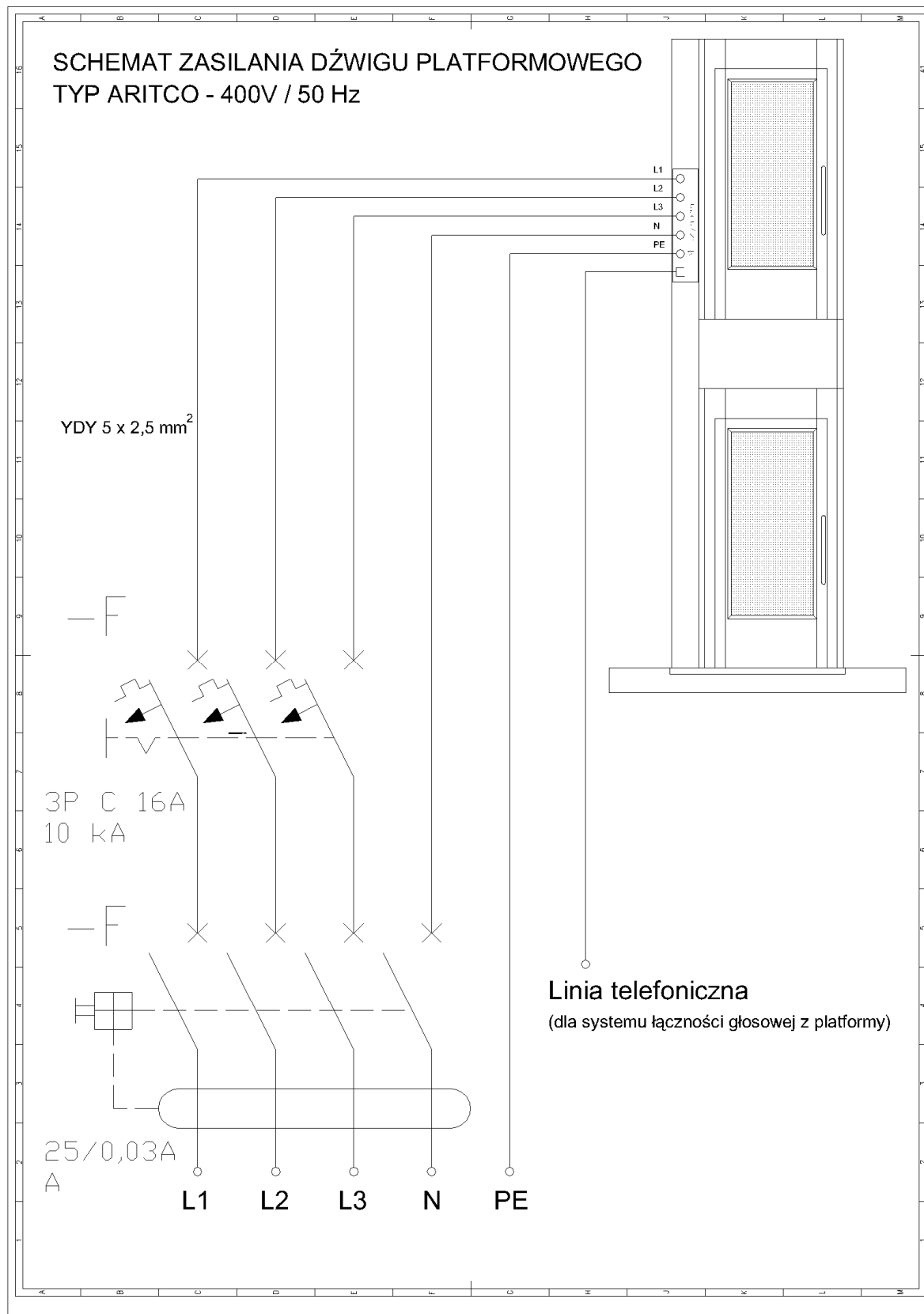

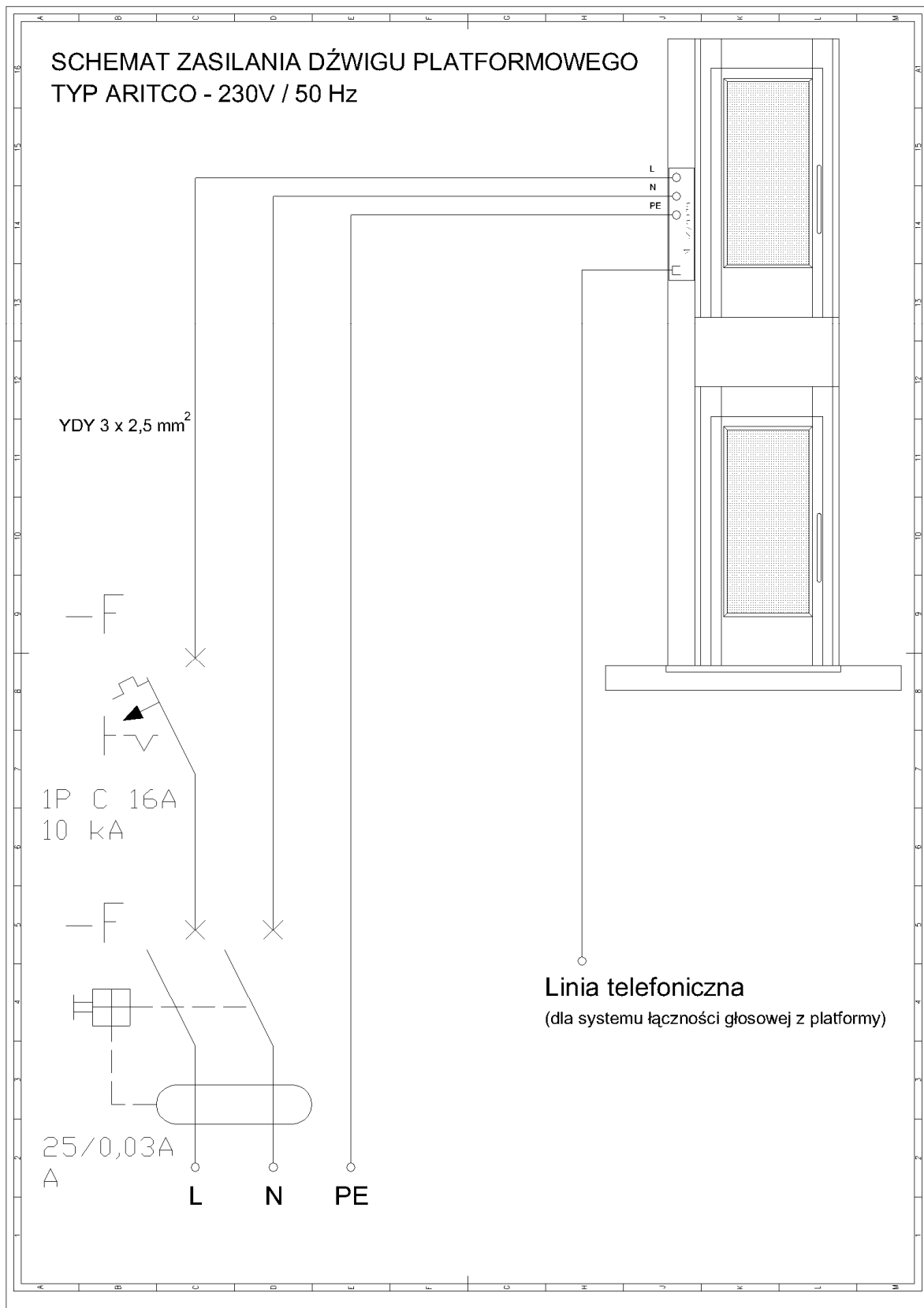

Przewód zasilający należy wyprowadzić w miejscu maszynowni (standardowo górny przystanek) i pozostawić zapas przewodu około 1,1 m. W przypadku kiedy maszynownia jest umieszczona w innym miejscu należy ustalić miejsce doprowadzenia przewodu.